

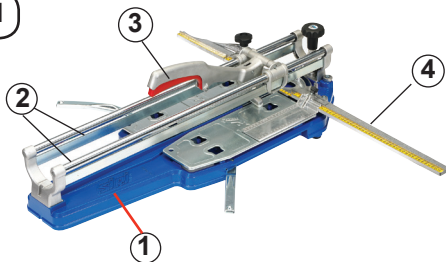

**SIRI S.r.l.**  
**Via R.Dalla Costa, 44/46**  
**41122 Modena - ITALIA**  
**tel. 059. 313191**  
**fax. 059. 311362**  
**[www.siri.mo.it](http://www.siri.mo.it) - [info@siri.mo.it](mailto:info@siri.mo.it)**

**ADERENTE AL CONSORZIO EXPO - MODENA**

**Fig.1**



**Fig.2**

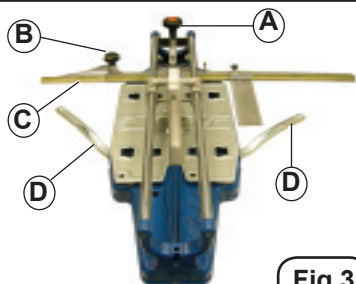
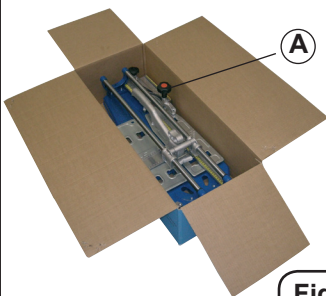

**Fig.3**

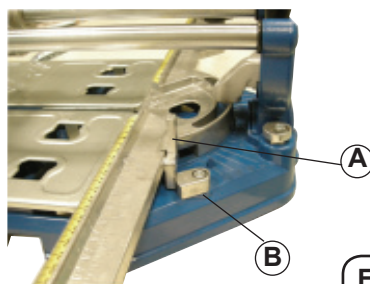

**Fig.4**

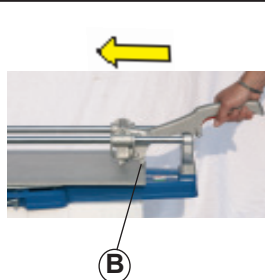

**Fig.5**

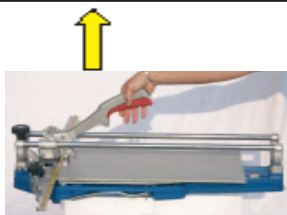

**Fig.6**

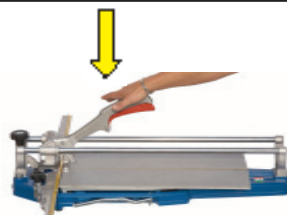

**Fig.7**

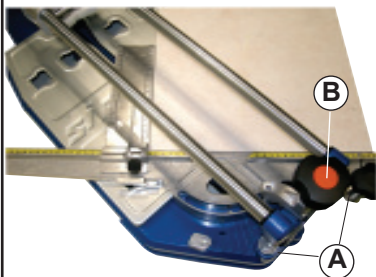

**Fig.8**

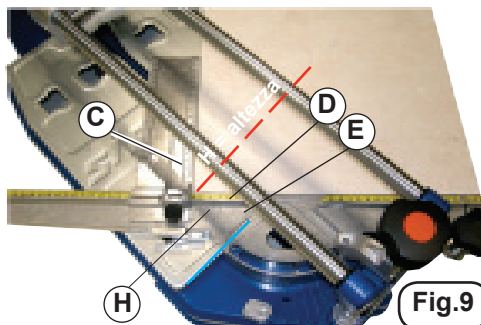

**Fig.9**

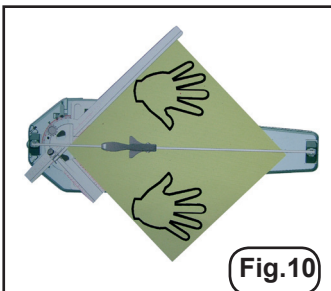

**Fig.10**

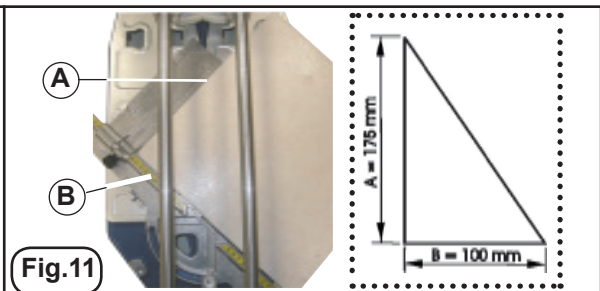

**Fig.11**

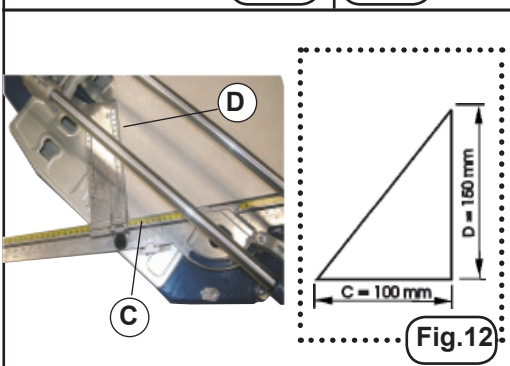

**Fig.12**

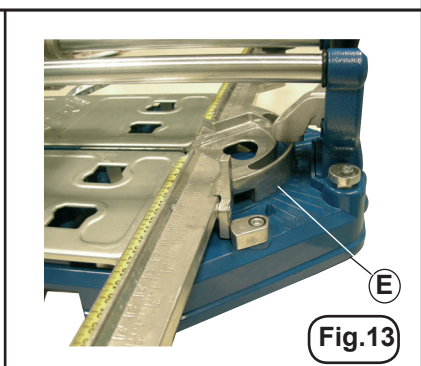

**Fig.13**

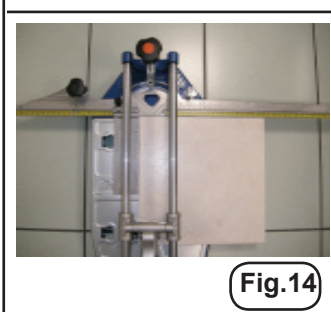

**Fig.14**

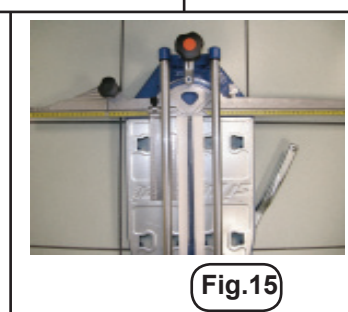

**Fig.15**

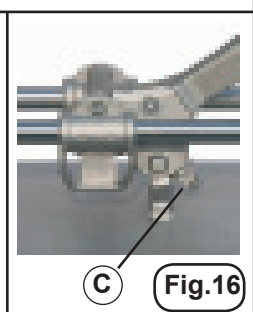

**Fig.16**

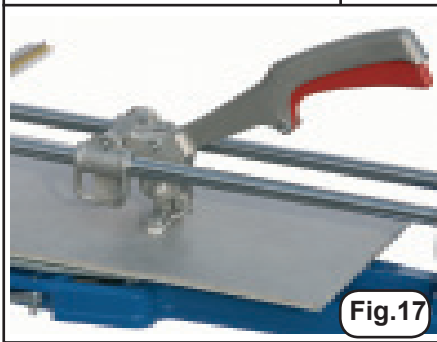

**Fig.17**

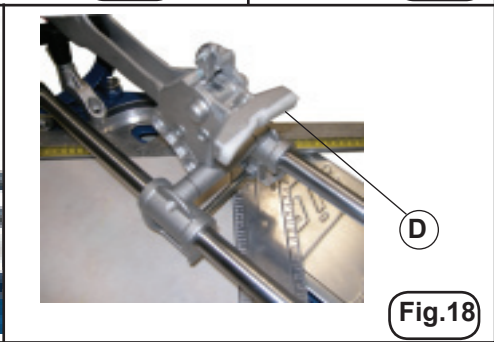

**Fig.18**

**INCISIÓN Y ROTURA DE 45° (cortes diagonales) (Fig.4 - Fig.8 - Fig.9 - Fig.10)**

Para realizar este tipo de incisión es necesario aflojar el pomo (B) de la Fig.8 y girar el tope (A) de la Fig.4 en el sentido de las manecillas del reloj. Girar la escuadra hasta su bloqueo contra los toques correspondientes (A) de la Fig.8 y bloquear la posición apretando el pomo (B) de la Fig.8.

Colocar la baldosa en la base, llevándola a tocar con la escuadra y la pequeña escuadra, utilizando las escalas milimétricas presentes. Las escalas (C) y (D) de la Fig.9 representan la longitud (expresada en milímetros) de los dos lados iguales del triángulo isósceles generado con el corte de 45°. La escala (E) de la Fig.9 representa la altura de dicho triángulo (expresada en milímetros). La escala (F) de la Fig.9 es el equivalente en pulgadas de la escala (D) de la Fig.9.

Para realizar la incisión actuar como para el corte de 90°.

Para baldosas de grandes dimensiones les aconsejamos: romper la baldosa después de la incisión, apoyando las dos manos sobre los dos lados divididos por la incisión y ejercer una presión hasta la rotura (Fig.10). Si los cortes de 90° y + o -45° no fueran correctos, actuar en los pernos de metal (B) de la Fig.4.

**OTROS TIPOS DE CORTE (Fig.11) (Fig.12) (Fig.13) (Fig.14) (Fig.15)**

Si desea cortar la baldosa con una inclinación diferente de 45°, realizar una marca en la baldosa en la línea de corte deseada, colocarla en la máquina y utilizando las escalas (A) y (B) de la Fig.11 o (C) y (D) de la Fig.12 y el indicador angular (E) de la Fig.13 actuar de manera que la línea de incisión de la rueda coincida con la línea de corte anteriormente marcada.

Si desea cortar listones de baldosa con un ancho inferior de 4 cm, les aconsejamos cortar antes una tira de ancho doble de la que quiere obtener (Fig.14) y, sucesivamente, cortar a la mitad la tira obtenida (Fig.15).

**MANTENIMIENTO (Fig.16)(Fig.17)(Fig.18)**

Para reemplazar la rueda intervenir en el tornillo (C) de la Fig.16.

Para reemplazar los dispositivos antirasguños (D) de la Fig.18 desmontar el que esté desgastado y encajar el nuevo en la empuñadura.

Mantener las guías limpias y poner aceite de manera periódica utilizando el spray correspondiente.

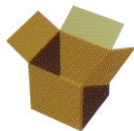
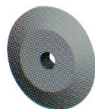

Ø 12 mm / 15/32"	80x34x26 cm / 31"x13"x10"	11 Kg / 24 lb	6 PCS
Ø 12 mm / 15/32"	94x34x26 cm / 37"x13"x10"	12 Kg / 26 lb	6 PCS
Ø 12 mm / 15/32"	104x34x26 cm / 41"x13"x10"	14 Kg / 31 lb	6 PCS
Ø 12 mm / 15/32"	118x34x26 cm / 46"x13"x10"	17,5 Kg / 38 lb	6 PCS

### COMPONENTES DE LA CORTABALDOSAS (Fig.1)

La máquina está formada principalmente por:

- 1) Base
- 2) Barras de deslizamiento
- 3) Empuñadura
- 4) Escuadra

### MONTAJE CORTABALDOSAS (Fig.2) (Fig.3)

La cortabaldosas se suministra al Cliente en su caja de cartón correspondiente, tal y como se ve en la Fig.2 o en un maletín (opcional).

Por tanto, para montar la cortabaldosas es necesario:

- 1) Extraer la máquina de su caja
- 2) Aflojar el pomo (A) que bloquea la escuadra en la posición de transporte. Introducir el perno de la escuadra en la ranura correspondiente situada en la base. Bloquear la escuadra en la posición que se prefiere, pasando el pomo (A) por el ojal de la escuadra y apretándolo en la ranura predispuesta en la base.
- 3) Aflojar el pomo (B), abrir la extensión de la escuadra (C) OPCIONAL y volver a apretar el pomo (B)
- 4) En el caso de incisión de baldosas de grandes dimensiones extraer los soportes laterales (D)

### INCISIÓN DE 90° - Corte lineal- (Fig.4) (Fig.5) (Fig.6)

Para realizar este tipo de incisión colocar el tope (A) de la Fig.4 y bloquear la escuadra contra su bloqueo correspondiente (B) de la Fig.4 para que la escuadra resulte perpendicular a la barra de deslizamiento.

Colocar la baldosa en la base, llevándola a tocar con la escuadra y la pequeña escuadra (utilizar las escalas milimétricas presentes en la escuadra y pequeña escuadra para regular las dimensiones de la baldosa que se debe incidir).

Incidir la baldosa partiendo desde la parte del operador. Para realizar la incisión mover la empuñadura hacia abajo para que la rueda de corte (B) de la Fig.5 esté en contacto con la baldosa y empujar hacia la escuadra, apretando con la mano la palanca roja de la empuñadura.

Si la incisión no se realiza de manera correcta, volver a repetir esta operación.

### ROTURA BALDOSA (Fig.6) (Fig.7)

Tras incidir la baldosa, soltar la palanca roja de la empuñadura para dejar bajar el separador encima de la baldosa Fig.6, mantener una distancia de casi 2 cm del borde. Ejercer una presión en la empuñadura para separar la baldosa Fig.7. El separador volverá a la posición de reposo de manera automática.

### DATOS TÉCNICOS

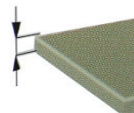
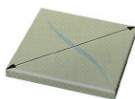
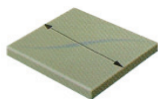

SIRI AVANT 57  
(art.6057)

57 cm

40 x 40 cm

20 mm

SIRI AVANT 68  
(art.6068)

68 cm

48 x 48 cm

20 mm

SIRI AVANT 80  
(art.6080)

80 cm

57 x 57 cm

20 mm

SIRI AVANT 90  
(art.6090)

90 cm

63 x 63 cm

20 mm

## COMPONENTI DELLA TAGLIAPIASTRELLE (Fig.1)

La macchina è nei suoi elementi principali così composta:

- 1) Base
- 2) Aste di scorrimento
- 3) Manico
- 4) Squadro

## MONTAGGIO TAGLIAPIASTRELLE (Fig.2) (Fig.3)

La tagliapiastrelle viene consegnata al Cliente all'interno dell'apposito cartone come rappresentato in **Fig.2** o valigetta (optional).

Per montare la tagliapiastrelle è quindi necessario:

- 1) Estrarre la macchina dal cartone
- 2) Svitare il pomello **(A)** che ferma lo squadro nella posizione di trasporto. Inserire il fulcro dello squadro nell'apposito foro situato sulla base. Bloccare lo squadro nella posizione desiderata passando il pomello **(A)** nell'asola dello squadro e avvitandolo nel foro predisposto sulla base.
- 3) Svitare il pomello **(B)**, aprire la prolunga squadra **(C) OPTIONAL** e riavvitare il pomello **(B)**
- 4) Nel caso di incisione di piastrelle di grandi dimensioni estrarre i supporti laterali **(D)**

## INCISIONE A 90° - Taglio lineare - (Fig.4) (Fig.5) (Fig.6)

Per effettuare tale tipo di incisione posizionare il fermo **(A)** di **Fig.4** e bloccare lo squadro contro l'apposito blocco **(B)** di **Fig.4** in modo che lo squadro stesso risulti perpendicolare all'asta di scorrimento.

Posizionare la piastrella sulla base, portandola a contatto con squadro e squadretto (avvalersi delle scale millimetriche presenti su squadro e squadretto per regolare le dimensioni della piastrella da incidere).

Incidere la piastrella partendo dalla parte dell'operatore. Per effettuare l'incisione abbassare il manico in basso in modo che la rotella di taglio **(B)** di **Fig.5** arrivi a contatto con la piastrella e spingere verso lo squadro, stringendo, con la mano, la leva rossa del manico.

Se l'incisione non avviene in maniera corretta, eseguire l'operazione una seconda volta.

## ROTTURA PIASTRELLA (Fig.6) (Fig.7)

Dopo aver inciso la piastrella, rilasciare la leva rossa del manico, per far scendere il separatore sulla piastrella **Fig.6**, tenere una distanza di circa 2 cm dal bordo. Esercitare una pressione sul manico per separare la piastrella **Fig.7**. Il separatore risalirà nella posizione di "riposo" automaticamente.

## DATI TECNICI

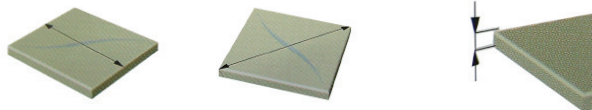

SIRI AVANT 57 (art.6057)	57 cm	40 x 40 cm	20 mm
SIRI AVANT 68 (art.6068)	68 cm	48 x 48 cm	20 mm
SIRI AVANT 80 (art.6080)	80 cm	57 x 57 cm	20 mm
SIRI AVANT 90 (art.6090)	90 cm	63 x 63 cm	20 mm

**INCISIONE E ROTTURA A 45° (tagli diagonali) (Fig.4 - Fig.8 - Fig.9 - Fig.10)**

Per effettuare tale tipo di incisione occorre allentare il pomello (B) di Fig.8 e ruotare il fermo (A) di Fig.4 in senso orario. Ruotare lo squadro fino a battuta contro gli appositi fermi (A) di Fig.8 e bloccarne la posizione serrando il pomello (B) di Fig.8.

Posizionare la piastrella sulla base, portandola a contatto con squadro e squadretto avvalendosi delle apposite scale millimetriche presenti. Le scale (C) e (D) di Fig.9 rappresentano la lunghezza (espressa in millimetri) dei due lati uguali del triangolo isoscele generato con il taglio a 45°. La scala (E) di Fig.9 rappresenta l'altezza di tale triangolo (espressa in millimetri). La scala (F) di Fig.9 è l'equivalente in pollici della scala (D) di Fig.9.

Per effettuare l'incisione operare come nel taglio a 90°.

Per piastrelle di grandi dimensioni si consiglia di: rompere la piastrella dopo l'incisione appoggiando le due mani sui due lati divisi dall'incisione ed esercitare pressione fino alla rottura (Fig.10). In caso i tagli a 90° e + o -45° non fossero corretti, agire sugli appositi eccentrici di ferro (B) di Fig.4.

**ALTRI TIPI DI TAGLIO (Fig.11) (Fig.12) (Fig.13) (Fig.14) (Fig.15)**

Se si desidera tagliare la piastrella con un'inclinazione differente da 45°, effettuare un segno corrispondente alla linea di taglio desiderata sulla piastrella stessa, posizionarla sulla macchina ed avvalendosi delle scale (A) e (B) di Fig.11 o (C) e (D) di Fig.12 e dell'indicatore angolare (E) di Fig.13 fare in modo che la linea di incisione della rotella coincida con la linea di taglio precedentemente disegnata.

Se si desiderano tagliare listelli di piastrella con larghezza inferiore a 4 cm, si consiglia di tagliare prima una striscia di larghezza doppia a quella che si vuole ottenere (Fig.14) e successivamente tagliare a metà la striscia ottenuta (Fig.15).

**MANUTENZIONE (Fig.16) (Fig.17) (Fig.18)**

Per sostituire la rotella agire sulla vite (C) di Fig.16.

Per sostituire gli antigraffio (D) di Fig.18 smontare quello usurato e montare ad incastro sul manico il nuovo.

Mantenere le guide pulite ed oliarle periodicamente tramite l'apposito spray.

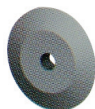

Ø 12 mm / 15/32"	80x34x26 cm / 31"x13"x10"	11 Kg / 24 lb	6 PCS
Ø 12 mm / 15/32"	94x34x26 cm / 37"x13"x10"	12 Kg / 26 lb	6 PCS
Ø 12 mm / 15/32"	104x34x26 cm / 41"x13"x10"	14 Kg / 31 lb	6 PCS
Ø 12 mm / 15/32"	118x34x26 cm / 46"x13"x10"	17,5 Kg / 38 lb	6 PCS



Pour casser le carreau après la coupe, placez la poignée dans la position illustrée dans la **Fig. 7**, à une distance de 2 cm environ du bord et exercez une pression sur la partie finale de la poignée

### COUPE ET CASSURE A 45° (coupes diagonales) (Fig. 4 - Fig. 8 - Fig. 9 - Fig. 10)

Pour ce type de coupe, il faut dévisser le pommeau (**B**) de la **Fig. 8** et tournez la butée (**A**) de la **Fig. 4** dans le sens des aiguilles d'une montre. Tournez la règle graduée jusqu'à ce qu'elle touche les butées (**A**) de la **Fig. 8** et bloquez la position en vissant le pommeau (**B**) de la **Fig. 8**.

Posez le carreau sur le socle de façon à ce qu'il touche la règle graduée en vous servant des échelles graduées prévues à cet effet. Les échelles (**C**) et (**D**) de la **Fig. 9** représentent la longueur (exprimée en millimètres) des deux côtés égaux du triangle isocèle produit par la coupe à 45°. L'échelle (**E**) de la **Fig. 9** représente la hauteur de ce triangle (exprimée en millimètres). L'échelle (**F**) de la **Fig. 9** est l'équivalent en pouces de l'échelle (**D**) de la **Fig. 9**. Pour cette coupe, procédez comme pour la coupe à 90°.

Pour les carreaux de grandes dimensions, il est conseillé de casser le carreau après l'avoir coupé en appuyant avec les deux mains sur les deux côtés partagés par la ligne de coupe et d'appuyer jusqu'à la cassure (**Fig. 10**). En cas de coupes à 90° et + ou -45° non correctes, agissez sur les excentriques en fer (**B**) de la **Fig. 4** et (**A**) de la **Fig. 8**.

### AUTRES TYPES DE COUPE (Fig. 11) (Fig. 12) (Fig. 13) (Fig. 14) (Fig. 15)

Pour couper un carreau à *une inclinaison différente de 45°*, faites une marque correspondant à la ligne de coupe souhaitée sur le carreau même. Posez le carreau sur la machine et faites en sorte que la ligne de coupe de la roulette coïncide avec la ligne de coupe marquée précédemment en vous aidant des échelles (**A**) et (**B**) de la **Fig. 11** ou (**C**) et (**D**) de la **Fig. 12** et de l'indicateur angulaire (**E**) de la **Fig. 13**.

Pour *couper des listels* d'une largeur inférieure à 4 cm, il est conseillé de couper d'abord une bande d'une largeur double à celle que l'on souhaite obtenir (**Fig. 14**), puis de couper à moitié la bande ainsi obtenue (**Fig. 15**).

### ENTRETIEN (Fig. 16) (Fig. 17) (Fig. 18)

Pour changer la roulette, agissez sur la vis (**C**) de la **Fig. 16**.

Pour changer les éléments anti-rayures (**D**) de la **Fig. 16**, démontez les éléments usés et encastrez les neufs sur la poignée.

Le rail doit toujours être propre et lubrifié régulièrement avec un spray prévu à cet effet. Pour changer les 2 rails, dévissez les vis (**A**) et (**B**) de la **Fig. 17** et retirez-les comme illustré dans la **Fig. 18** (les rails doivent être changés lorsque leur usure est telle à ne plus permettre le serrage des vis (**A**) et (**B**) de la **Fig. 17** pour réduire le jeu avec l'axe).

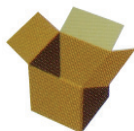
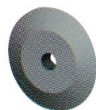

Ø 12 mm / 15/32"	80x34x26 cm / 31"x13"x10"	11 Kg / 24 lb	6 PCS
Ø 12 mm / 15/32"	94x34x26 cm / 37"x13"x10"	12 Kg / 26 lb	6 PCS
Ø 12 mm / 15/32"	104x34x26 cm / 41"x13"x10"	14 Kg / 31 lb	6 PCS
Ø 12 mm / 15/32"	118x34x26 cm / 46"x13"x10"	17,5 Kg / 38 lb	6 PCS



### COMPOSITION DU COUPE-CARREAUX (Fig. 1)

Les principaux éléments du coupe-carreaux sont :

- 1) le socle
- 2) la barre de glissement
- 3) la poignée
- 4) la règle graduée

### MONTAGE DU COUPE-CARREAUX (Fig. 2) (Fig. 3)

Le coupe-carreaux est livré dans un emballage en carton comme illustré sur la Fig. 2 ou dans une valise (optionnelle).

Pour monter le coupe-carreaux, procédez de la façon suivante :

- 1) Déballez la machine du carton.
- 2) Dévissez le pommeau (A) qui fixe la règle graduée dans sa position de transport. Introduisez l'axe d'appui de la règle graduée dans le trou prévu à cet effet sur le socle. Fixez la règle graduée dans la position souhaitée en passant le pommeau (A) dans la fente de la règle graduée et en le vissant dans le trou prévus sur le socle.
- 3) Dévissez le pommeau (B), ouvrez la rallonge de la règle (C) OPTIONAL et revissez le pommeau (B).
- 4) En cas de carreaux de grandes dimensions, ouvrez les supports latéraux (D).

### COUPE A 90° (Fig. 4) (Fig. 5) (Fig. 6)

Pour effectuer ce type de coupe, placez la butée (A) de la Fig. 4 et bloquez la règle graduée contre le heurtoir (B) de la Fig. 4 de façon à ce que la règle graduée soit perpendiculaire à la barre de glissement.

Posez le carreau sur le socle de façon à ce qu'il touche la règle graduée (servez-vous des échelles graduées présentes sur la règle graduée pour régler les dimensions du carreau à couper).

Coupez le carreau en partant de la partie opposée à l'opérateur. Poussez la poignée tenant fermé la part rouge, à ce que la roulette de coupe (B) Fig. 5 arrive en contact avec le carreau et pousser vers l'équerre.

Si la coupe n'est pas bonne, recommencez l'opération.

### CASSURE DU CARREAU (Fig. 6) (Fig. 7)

Après l'incision, libérer la poignée rouge du manche Fig.6, pour faire baisser le séparateur sur le carreau, tenez vous la distance de presque 2 cm de bord. À ce moment, exercer une pression sur le manche pour séparer le carreau Fig.7 le séparateur remontera automatiquement dans la position de repos.

## DONNÉES TECHNIQUES

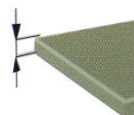
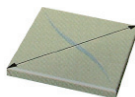
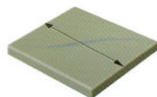

SIRI AVANT 57  
(art.6057)

57 cm

40 x 40 cm

20 mm

SIRI AVANT 68  
(art.6068)

68 cm

48 x 48 cm

20 mm

SIRI AVANT 80  
(art.6080)

80 cm

57 x 57 cm

20 mm

SIRI AVANT 90  
(art.6090)

90 cm

63 x 63 cm

20 mm

### TILE CUTTER COMPONENTS (Fig. 1)

The machine basically consists of:

- 1) Base
- 2) Sliding rod
- 3) Handle
- 4) Square

### FITTING TILE CUTTER (Fig.2) (Fig.3)

The tile cutter is delivered to the customer inside a box, as shown in **Fig.2** or in a case (optional).

To fit the tile cutter, it is therefore necessary to:

- 1) remove the machine from the box
- 2) unscrew the knob **(A)** that locks the square in the conveying position. Insert the pin of the square into the hole underneath the sliding rod. Lock the pin in the required position by placing the knob **(A)** in the slot of the square and tightening it in the hole arranged on the base
- 3) Unscrew the knob **(B)**, open the square extension **(C)** **OPTIONAL** and retighten the knob **(B)**
- 4) To make incisions in large tiles, take out the side supports **(D)**

### 90°-INCISION (Fig.4) (Fig.5) (Fig.6)

To make this type of incision, position the stop **(A)** of **Fig. 4** and lock the square against the block **(B)** of **Fig.4** in such a way that the square is perpendicular to the sliding rod.

Position the tile on the base, place it in contact with the square and small square (use the millimetric scales on the square and small square to adjust the dimensions of the tile on which the incision is to be made).

Make the incision on the tile starting from the side opposite the operator. To make the incision, press the handle upwards so that the cutting cutter wheel **(B)** of **Fig.5** comes into contact with the tile and push up the handle towards the square, holding the rest part of the handle. If the incision is not made correctly, repeat the operation.

### BREAKING TILE (Fig.6) (Fig.7)

After the incision, leave the red lever of the handle **Fig.6**, to get down the tile breaker on the tile, at a distance of about 2 cm from the edge. Then, exert pressure on the handle to separate the tile **Fig.7**; the breaker tile will go automatically on the normal position.

## SPECIFICATIONS

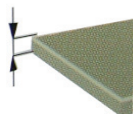
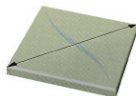
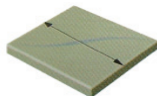

SIRI AVANT 57  
(art.6057)

57 cm / 22 14/32"

40 x 40 cm / 15 25/32"

20 mm / 25/32"

SIRI AVANT 68  
(art.6068)

68 cm / 26 25/32"

48 x 48 cm / 18 7/8"

20 mm / 25/32"

SIRI AVANT 80  
(art.6080)

80 cm / 31 1/2"

57 x 57 cm / 22 14/32"

20 mm / 25/32"

SIRI AVANT 90  
(art.6090)

90 cm / 35"

63 x 63 cm / 24 25/32"

20 mm / 25/32"

**INCISION AND BREAKING AT 45° (diagonal cuts) (Fig.4 - Fig.8 - Fig.9 - Fig.10)**

To make this type of incision, loosen the knob **(B)** of **Fig.8** rotate the stop **(A)** of **Fig.4** clockwise. Rotate the square until it makes contact with the stops **(A)** of **Fig.8** and lock it in position by tightening the knob **(B)** of **Fig.8**.

Position the tile on the base, by bringing it into contact with the square and small square, using the millimetric scales present. The scales **(C)** and **(D)** of **Fig.9** indicate the length (expressed in millimetres) of the two equal sides of the isosceles triangle generated by the 45° cut. The scale **(E)** of **Fig.9** shows the height of this triangle (expressed in millimetres). The scale **(F)** of **Fig.9** is the equivalent in inches of the scale **(D)** of **Fig.9**.

To make the incision, follow the same procedure as for the 90°-cut.

For large tiles, it is advisable to: break the tile after making the incision, resting a hand on either side of the incision and exert pressure until the tile breaks **(Fig.10)**. If the cuts at 90° and + or -45° are incorrect, use the metal grip eccentrics **(B)** of **Fig.4**.

**OTHER TYPES OF CUT (Fig.11) (Fig.12) (Fig.13) (Fig.14) (Fig.15)**

If you wish to cut the tile at an angle of other than 45°, make a corresponding mark on the desired cutting line on the tile, position it on the machine and use the scales **(A)** and **(B)** of **Fig.11** or **(C)** and **(D)** of **Fig.12** and of the angular indicator **(E)** of **Fig.13** to ensure that the incision line of the cutter wheel coincides with the previously indicated cutting line.

If you wish to cut strips of tile that are less than 4 cm in width, first cut a strip that is twice the width that you wish to obtain **(Fig.14)** and then cut halfway down the obtained strip **(Fig.15)**.

**MAINTENANCE (Fig.16) (Fig.17) (Fig.18)**

Use the screw to replace the cutter wheel **(C)** of **Fig.16**.

To replace the anti-scratch item **(D)** of **Fig.18** remove the worn one and snap the new one into place on the handle.

Keep the guides clean and oil them regularly with the appropriate spray.

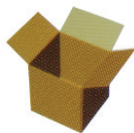

Ø 12 mm / 15/32"	80x34x26 cm / 31"x13"x10"	11 Kg / 24 lb	6 PCS
Ø 12 mm / 15/32"	94x34x26 cm / 37"x13"x10"	12 Kg / 26 lb	6 PCS
Ø 12 mm / 15/32"	104x34x26 cm / 41"x13"x10"	14 Kg / 31 lb	6 PCS
Ø 12 mm / 15/32"	118x34x26 cm / 46"x13"x10"	17,5 Kg / 38 lb	6 PCS



MANUALE D'USO E MANUTENZIONE



OPERATING AND MAINTENANCE MANUAL



MANUEL D' EMPLOI ET ENTRETIEN



MANUAL DE USO Y MANTENIMIENTO

## **SIRI AVANT 57-68-80-90**

Art. 6057-6068-6080-6090

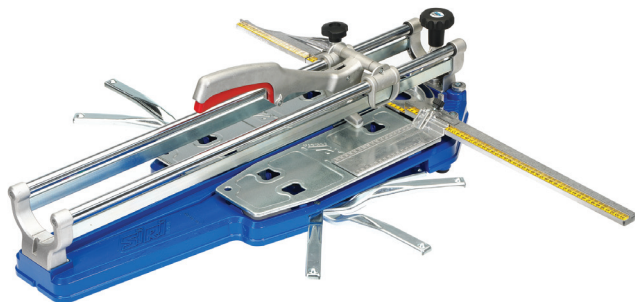

**SIRI S.r.l.**

Via R.Dalla Costa, 44/46

41122 Modena - ITALIA

tel. 059. 313191 - fax. 059. 311362

[www.siri.mo.it](http://www.siri.mo.it) - [info@siri.mo.it](mailto:info@siri.mo.it)